

Einsparpotential durch den Einsatz von E-Formteilen in XXL Abmessungen bis d 1.400mm

STAR Piping Systems GmbH, D-46485 Wesel

E-Bogen lieferbar bis d 900mm, Beispiel E-Bogen d 500mm 90°



Vorteile

direkter Vergleich zu langschenkigen Formteilen



Praxisbeispiel in der Dimension d 500 mm

	Bauteile	Schälvorgänge	Schweißungen
n. Bogen	3	4	4
E-Bogen	1	2	2



Ihr Vorteil:

66%

50%

50%

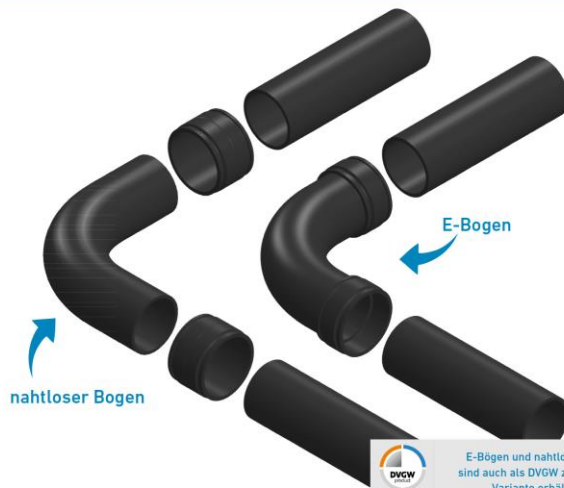

E-Bögen und nahtlose Bögen sind auch als DVGW zertifizierte Variante erhältlich

STAR Piping Systems GmbH | Elektroformteile

Praxisbeispiel E-Bogen 90° d 630mm, mit werkseitig integrierten E-Muffen



D.h. weniger Schweißungen, Schälvorgänge und Bauteile auf der Baustelle = geringer Personalaufwand, effizientere Verarbeitung und einfacheres Handling.



FITTINGSOLUTIONS
Roman Drewitz



Mozartstraße 17
D-35460 Staufenberg



Telefon +49 (0) 6406 909 98 33
Telefax +49 (0) 6406 909 98 36

info@fittingsolutions.de
www.fittingsolutions.de

Einsparpotential durch den Einsatz von E-Formteilen in XXL Abmessungen bis d 1.400mm

STAR Piping Systems GmbH, D-46485 Wesel

E-Reduktion lieferbar bis d 1.400mm, Beispiel E-Reduktion d 560-500mm



Vorteile

direkter Vergleich zu langschenkligen Formteilen

Praxisbeispiel in der Dimension d 560 mm auf 500 mm

	Bauteile	Schälvorgänge	Schweißungen
Reduktion	3	4	4
E-Reduktion	1	2	2

Ihr Vorteil:

66%

50%

50%



STAR Piping Systems GmbH | Elektroformteile

E-T-Stück lieferbar bis d 1.000mm, Beispiel E-T-Stück reduziert d 500-250mm



Vorteile

direkter Vergleich zu langschenkligen Formteilen

Praxisbeispiel in der Dimension d 500 mm

	Bauteile	Schälvorgänge	Schweißungen
T-Stück	3	4	4
E-T-Stück	1	2	2

Ihr Vorteil:

66%

50%

50%



STAR Piping Systems GmbH | Elektroformteile

D.h. weniger Schweißungen, Schälvorgänge und Bauteile auf der Baustelle = geringer Personalaufwand, effizientere Verarbeitung und einfacheres Handling.



Einsparpotential durch den Einsatz von E-Formteilen in XXL Abmessungen bis d 1.400mm

STAR Piping Systems GmbH, D-46485 Wesel

Praxisbeispiel E-T-Stück reduziert d 630-315 mm, mit angeschweißtem Bogen und Doppelbogen 90°

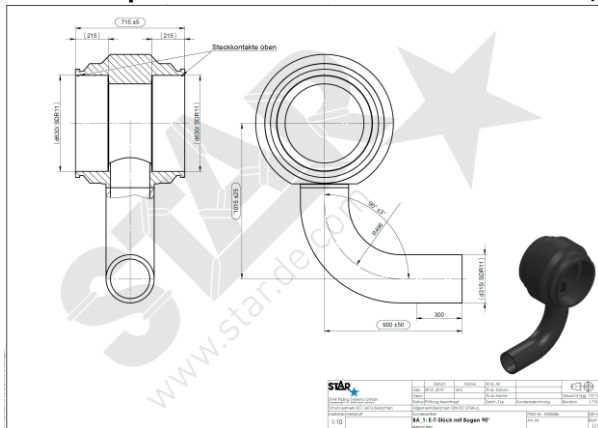

FAZIT Heizwendelschweißformteile in XXL-Ausführung sind:



E-Formteile Vorteile



- ➔ speziell für druckklassengerechte Anwendungen entwickelt
- ➔ erfüllen höchste Qualitätsstandards (hergestellt nach den Normen DIN EN 12201-3 und DIN EN 1555-3)



sicher

Die Anzahl der Schweißnähte kann bis zu 50 % reduziert werden.



einfach

Da nur noch ein Bauteil benötigt wird, ist das Handling deutlich einfacher.



wirtschaftlich

Die Anzahl der benötigten Bauteile sowie Schweißnähte werden reduziert.



flexibel

Platzsparender Einbau, durch kompakte Bauart. Sondergrößen sind auf Anfrage möglich.



schnell

Aufgrund eingesparter Schweißnähte, reduziert sich die Installationszeit um bis zu 50 %.



nachhaltig

Es wird weniger Material benötigt, als bei herkömmlichen Verbindungstechniken.

Darüber hinaus bieten wir u.a. Bauteile bis zur Abmessung d 2.000mm oder optional individuell auf Ihre Anforderung gefertigt, sowie Hohlstäbe bis d 2.200mm an. Fordern Sie Ihr individuelles Angebot an.

Weiter Informationen finden Sie unter www.fittingsolutions.de



FITTINGSOLUTIONS
Roman Drewitz



Mozartstraße 17
D-35460 Staufenberg



Telefon +49 (0) 6406 909 98 33
Telefax +49 (0) 6406 909 98 36

info@fittingsolutions.de
www.fittingsolutions.de